Höher, schneller, größer?

Ausstellungskonzeption im red dot design museum Essen

SoSe 2012

Höher, schneller, größer?

Die Heinze GmbH, eine online Informationsplattform für Bauprodukte, veranstaltet seit 2009 die ArchitekTOUR. Die Vortragsreihe präsentiert zu wechselnden Themen an sechs unterschiedlichen Standorten in Deutschland aktuelle, spektakuläre und überraschende Architekturprojekte – und Positionen. Den Abschluss der ArchitekTOUR 2012 zum Thema „Höher, schneller, größer? Architektur in Sport und Entertainment“ bildet Ende November ein Kongress auf der Zeche Zollverein, der durch eine Ausstellung im dortigen red dot design museum begleitet wird. In dieser Ausstellung soll je ein Produkt der 34 an der ArchitekTOUR und am Kongress beteiligten Hersteller individuell präsentiert und in Szene gesetzt werden. Heinze und die beiden Fachgebiete Architekturkommunikation und Baukonstruktion entschieden sich einen Stegreif in Form eines internen Wettbewerbs am KIT auszuschreiben.

Die Aufgabe dieses Stegreifs bestand darin ein Ausstellungskonzept zu entwickeln, welches eine möglichst große Flexibilität im Hinblick auf die Produktpräsentation bietet, aber auch einen klaren architektonisch-szenografischen Rahmen definieren sollte.

In einem dreitägigen Vor-Ort Workshop im red dot design museum Essen wurden von insgesamt 15 Studenten erste Ideen und Konzepte entwickelt, die in einer kurzen Nachbereitungsphase am KIT öffentlich präsentiert wurden. Alle Beiträge wurden im Sinne des Wettbewerbsverfahrens von einer Jury bestehend aus Mitarbeitern der Firma Heinze und den Fachgebieten Baukonstruktion und Architekturkommunikation diskutiert, bewertet und prämiert. Das beste Konzept bildet aktuell die Grundlage für die weitere Realisierung und Umsetzung in Essen.

Typ: Stegreif in Kooperation mit dem FG Baukonstruktion

SWS: 2

Betreuung: Prof. Dr. Riklef Rambow, Dipl.-Ing. Jeannette Merker
Prof. Ludwig Wappner, Dipl.-Ing. Stefan Reik



SoSe 2012

Höher, schneller, größer?

Workshop Essen 11.-13.05.2012



Höher, schneller, größer?

Präsentation

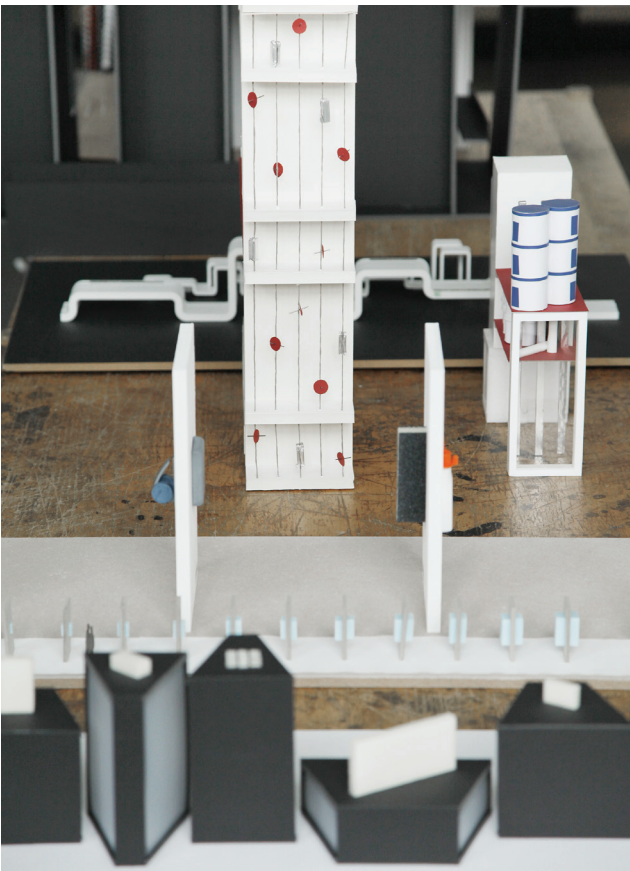

Höher, schneller, größer?

Der Katalog (1.Preis)

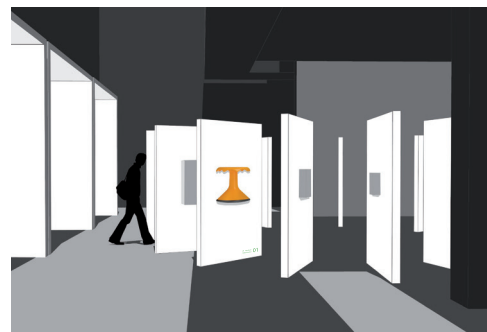
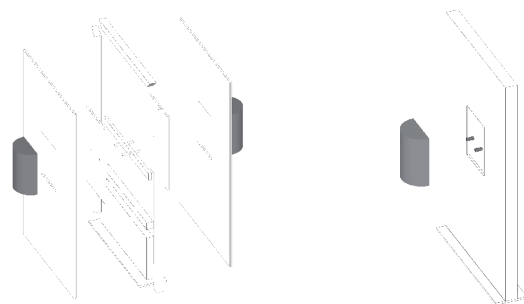
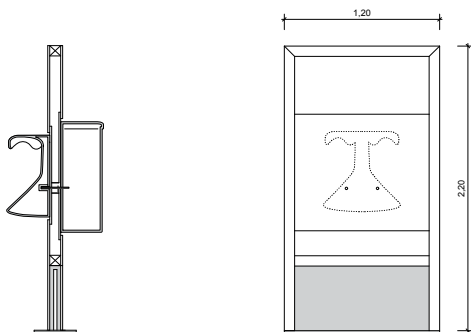
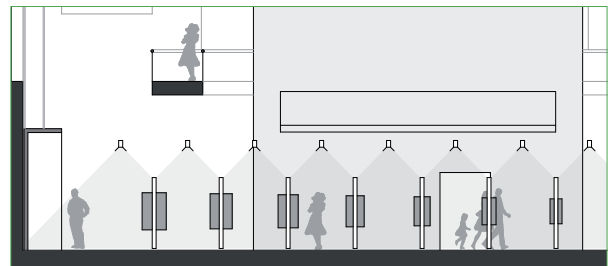
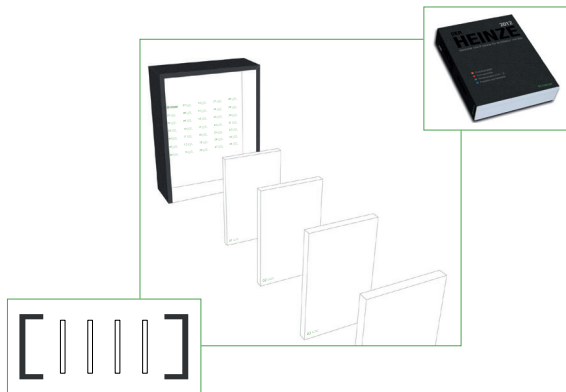

Höher, schneller, größer?

Der Katalog (1.Preis)



Höher, schneller, größer?

Heinzes Helden (2. Preis)

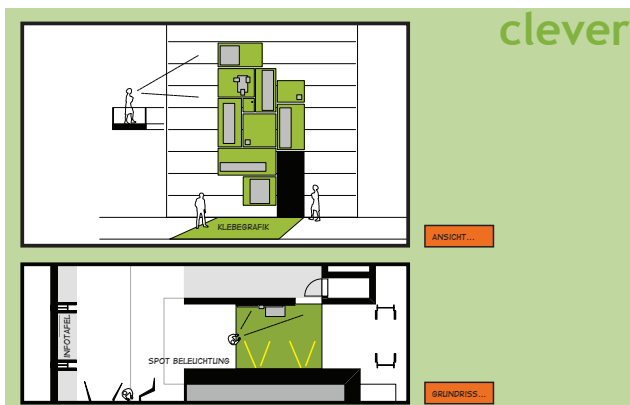
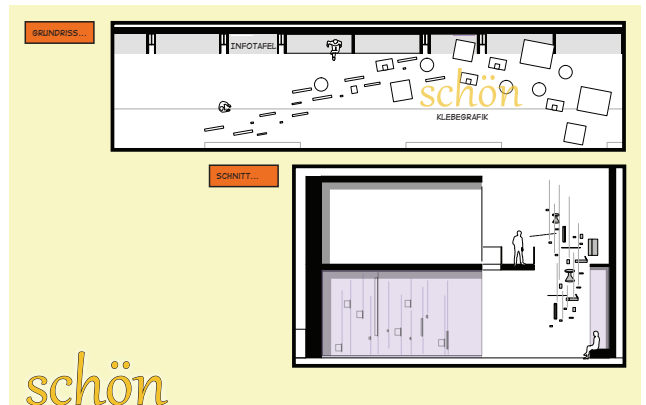
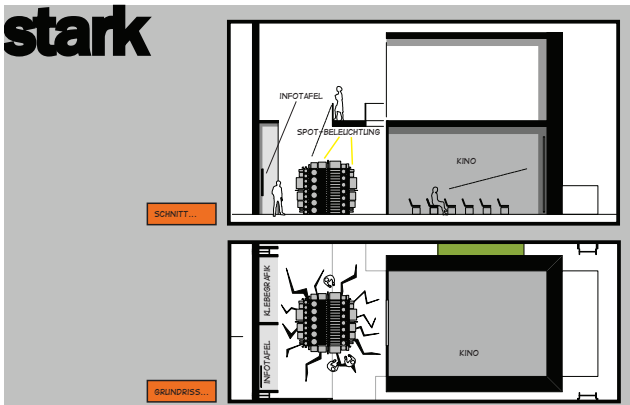

HEINZES HELDEN

Laura BISSBORT
Christa HINRICHS

SS 2012
PROF. WILFRID
PROF. RAMBOW

Höher, schneller, größer?

Heinzes Helden (2. Preis)



Höher, schneller, größer?

Heinze verbindet (3.Preis)

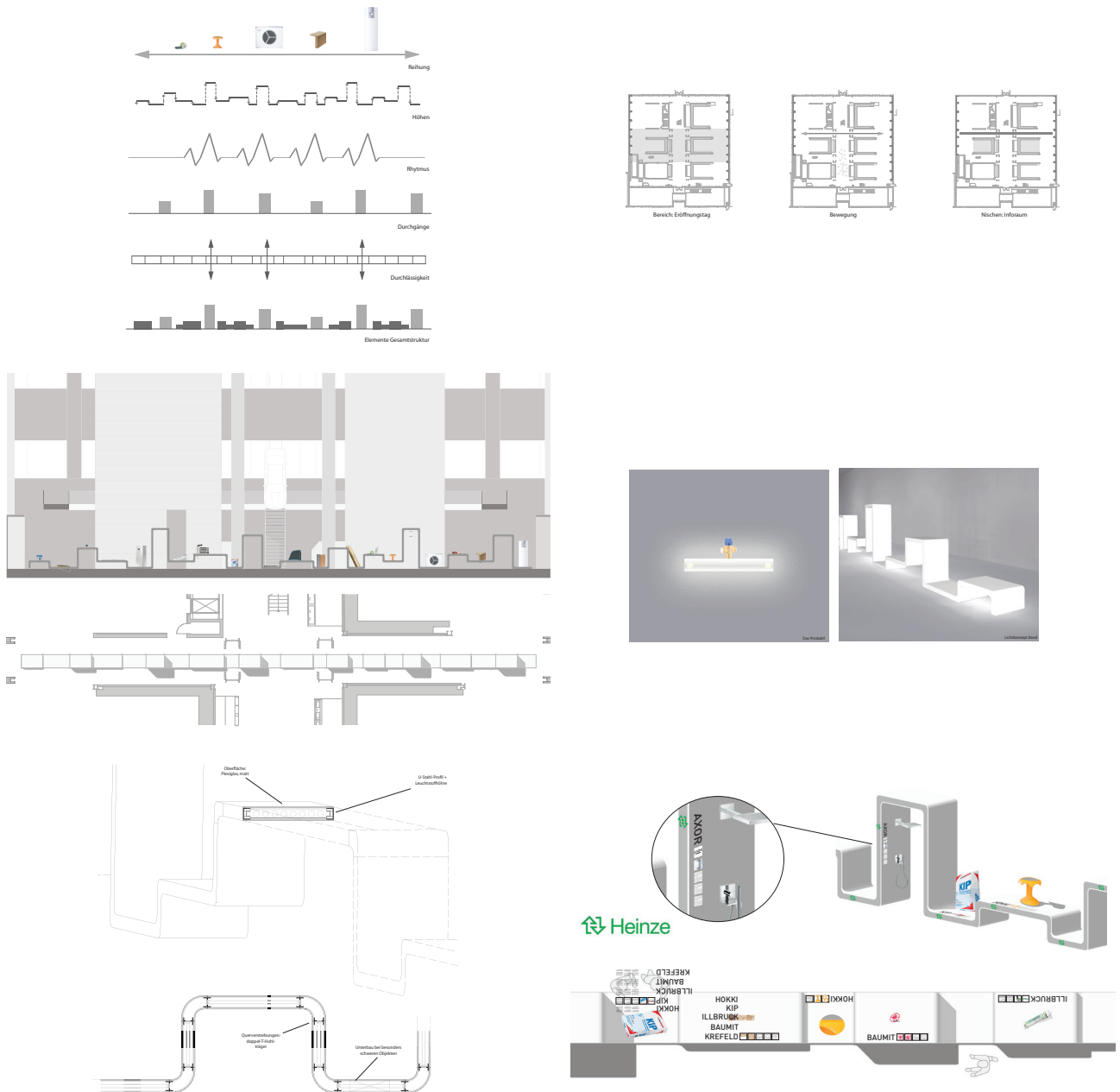

Entwurf: Jacqueline Etzkorn & Styliani Polymenopoulou

Höher, schneller, größer?

Heinze verbindet (3.Preis)

